

## **KVARN RK**

Kvarn RK finfördelar material i vatten, slam och avfall.

## KVARN RK

Maskinen kombinerar fördelarna hos avloppsrensskärare och industriavfallsquvarnar. Den hanterar både blöta och torra material i såväl slutna rör som öppna kanalflöden. Långsamt motroterande knivhjul säkerställer att allt material som passerar mals.

Fleraxlade våtavfallsquvarnar är beprövade sedan 40 år tillbaka med tiotusentals referenser. Konceptet är en vidareutveckling från rensskärare och torravfallsquvarnar för att möta dagens krav.

## FUNKTIONER I KORTHET

- Kraftig konstruktion med hus i rostfritt material.
- Kan användas både för blöta och torra material.
- Kan monteras slutet mellan rörflänsar såväl som öppet i vattenströmmar, kanaler och schakt.
- Kan kombineras med pressar och rensqaller för att öka respektive maskins effektivitet.
- Hög materialkapacitet.
- Drivenhet enkelt valbar med axelförlängning, dränkbar motor, hydrauldrift.

## SPECIFIKATIONER

Maskinbredd	<600
Kapacitet	<250 m <sup>3</sup> /h
Drivenhet	SEW/Nord
Material	EN 1.4301, EN 1.4404

Vi är stolta över våra innovativa produkter som funnits på marknaden i över 30 år och förbättrat anläggningar runt om i världen. Alla våra produkter utvecklas och tillverkas i vår svenska produktion med syfte att vara en långsiktig och hållbar partner. Genom hög kompetens och nyfikenhet för framtiden blickar vi ständigt framåt för att skapa innovativa lösningar som förbättrar verksamheter.

Vi har de senaste certifieringarna för både ISO 9001 och 14 001.



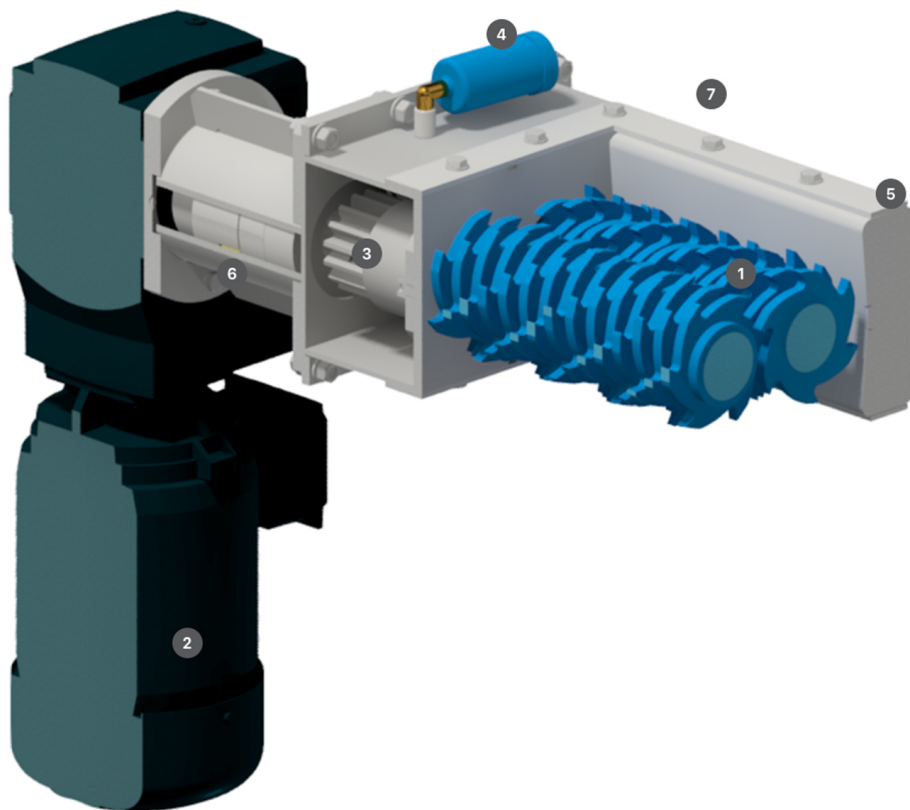

## PRODUKTDETALJER

1. Knivar i vattenskuret Hardox-stål
2. Kraftfull motor/växel
3. Transmission som säkerställer kontinuerlig matning och destruktion av material
4. Smörj-dispenser (1-års)
5. Ram helt i rostfritt stål
6. Variabel axellängd för anpassning till olika applikationer
7. Modulär ram för anpassning mot rektangulärt interface eller flansanslutning

Vi är stolta över våra innovativa produkter som funnits på marknaden i över 30 år och förbättrat anläggningar runt om i världen. Alla våra produkter utvecklas och tillverkas i vår svenska produktion med syfte att vara en långsiktig och hållbar partner. Genom hög kompetens och nyfikenhet för framtiden blickar vi ständigt framåt för att skapa innovativa lösningar som förbättrar verksamheter.  
Vi har de senaste certifieringarna för både ISO 9001 och 14 001.